

エアシリンダ (C1)

バージョン : 17.02.28

3等配開寸法

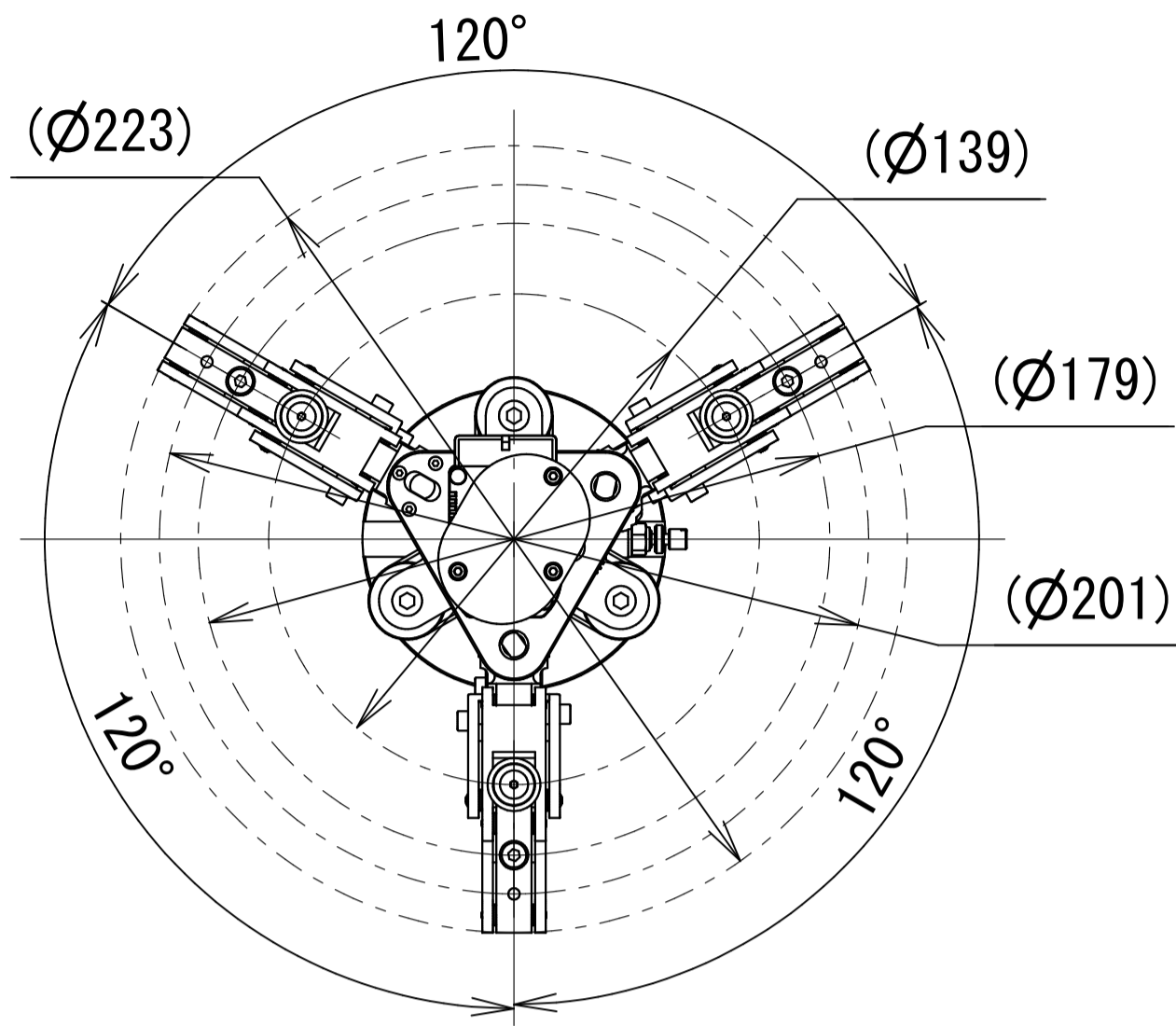

対向開寸法

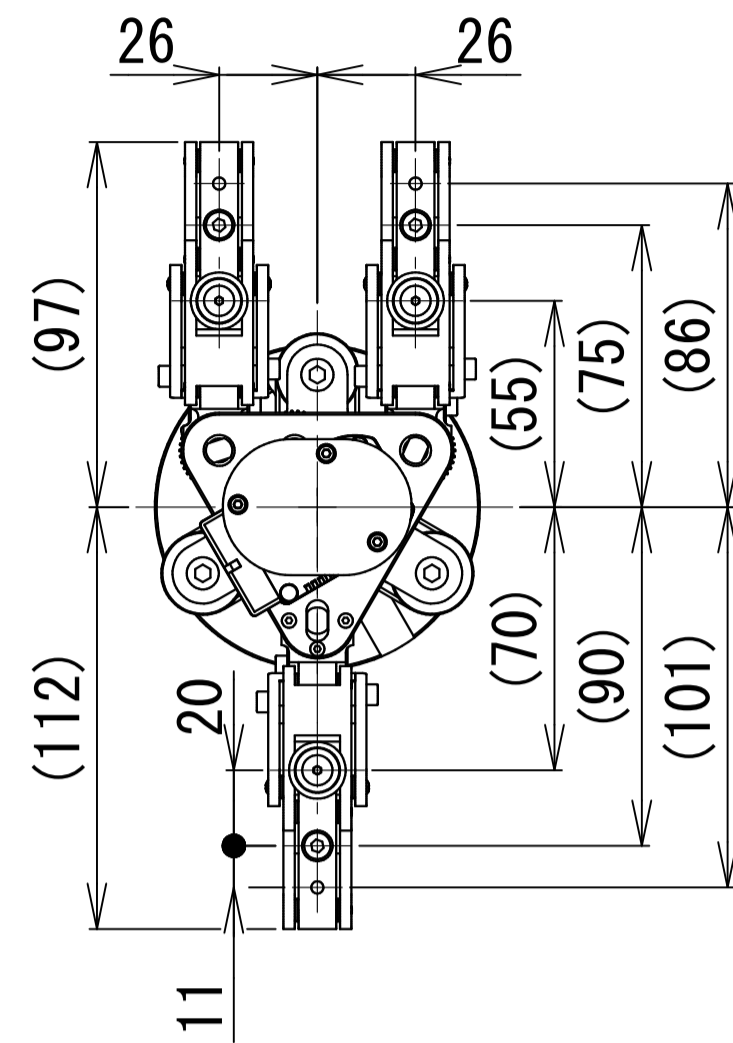

3等配閉寸法

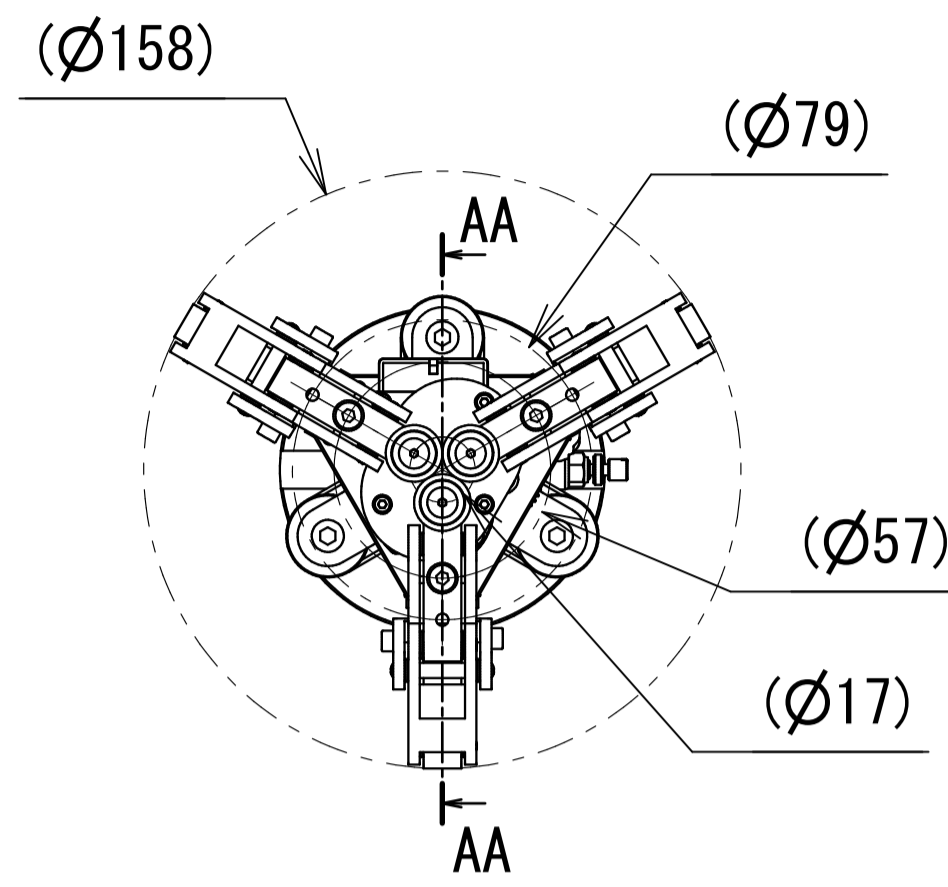

対向閉寸法

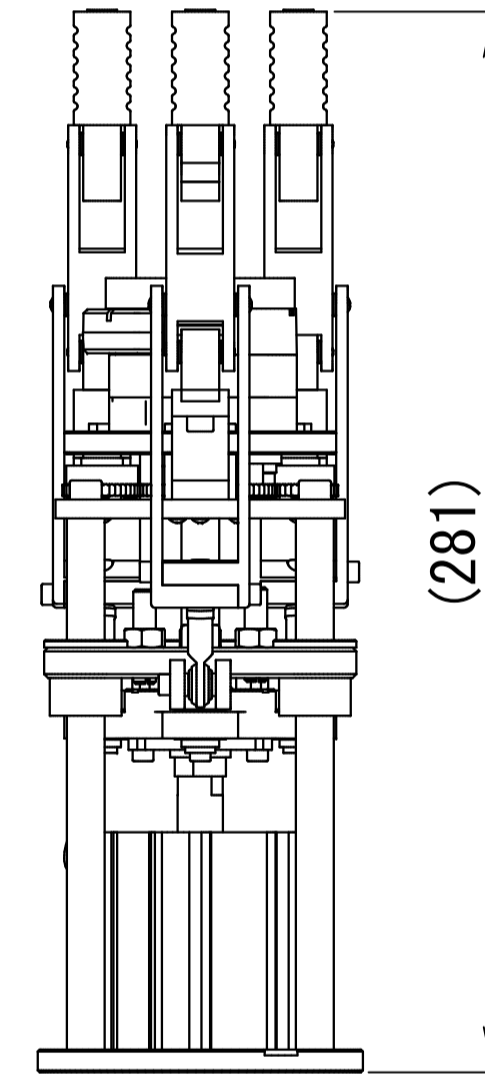
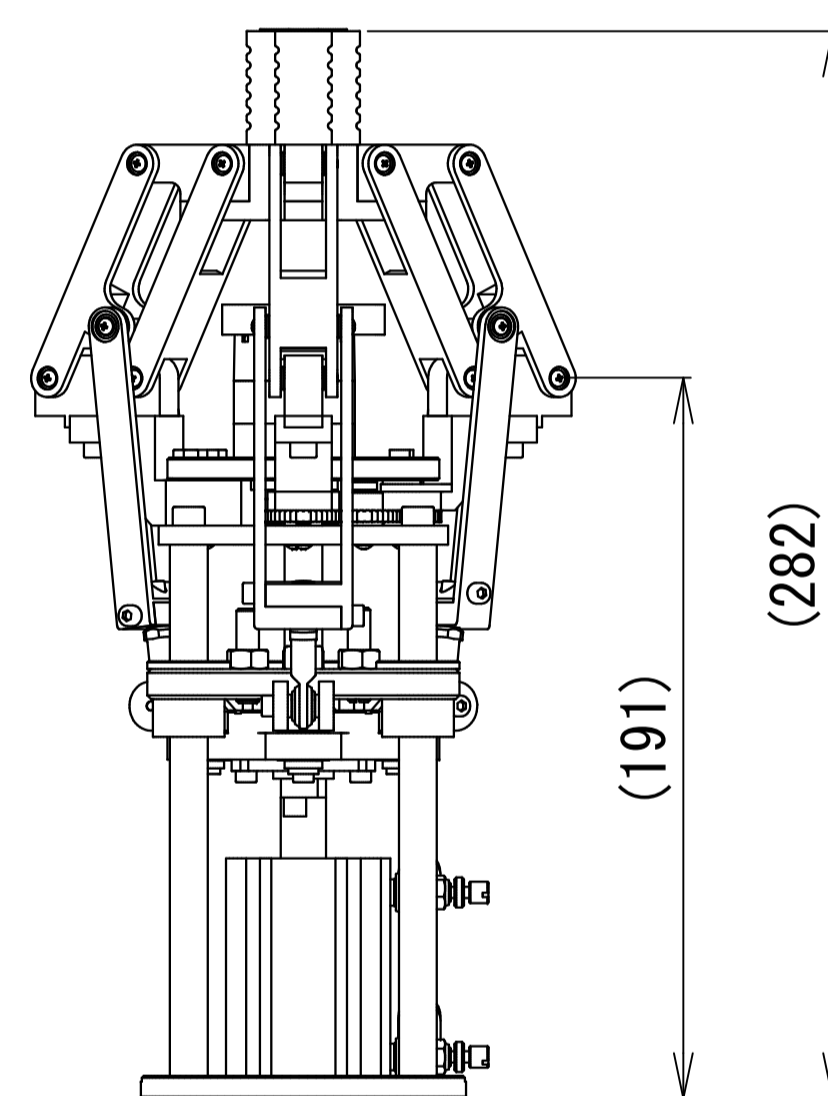
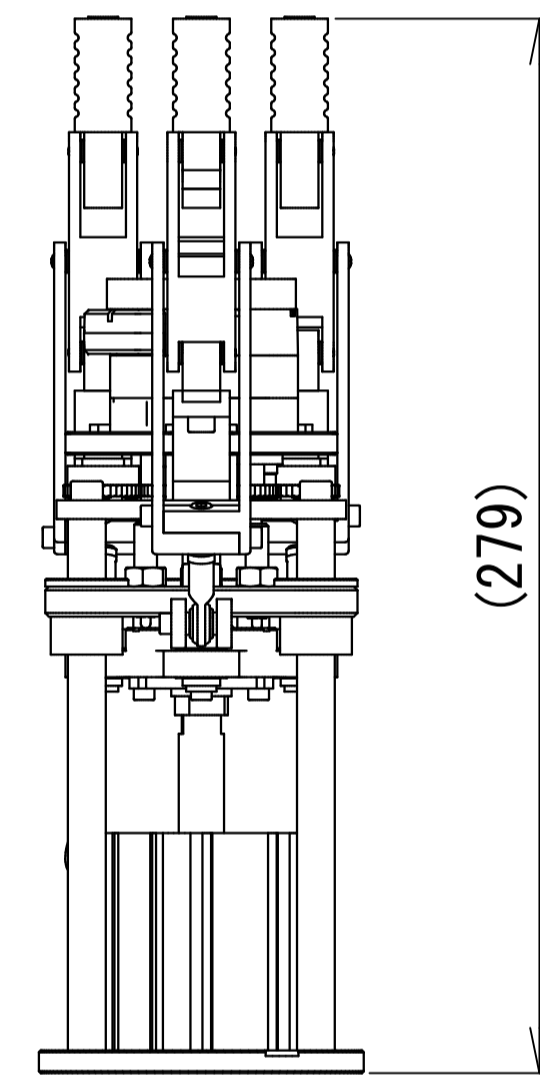
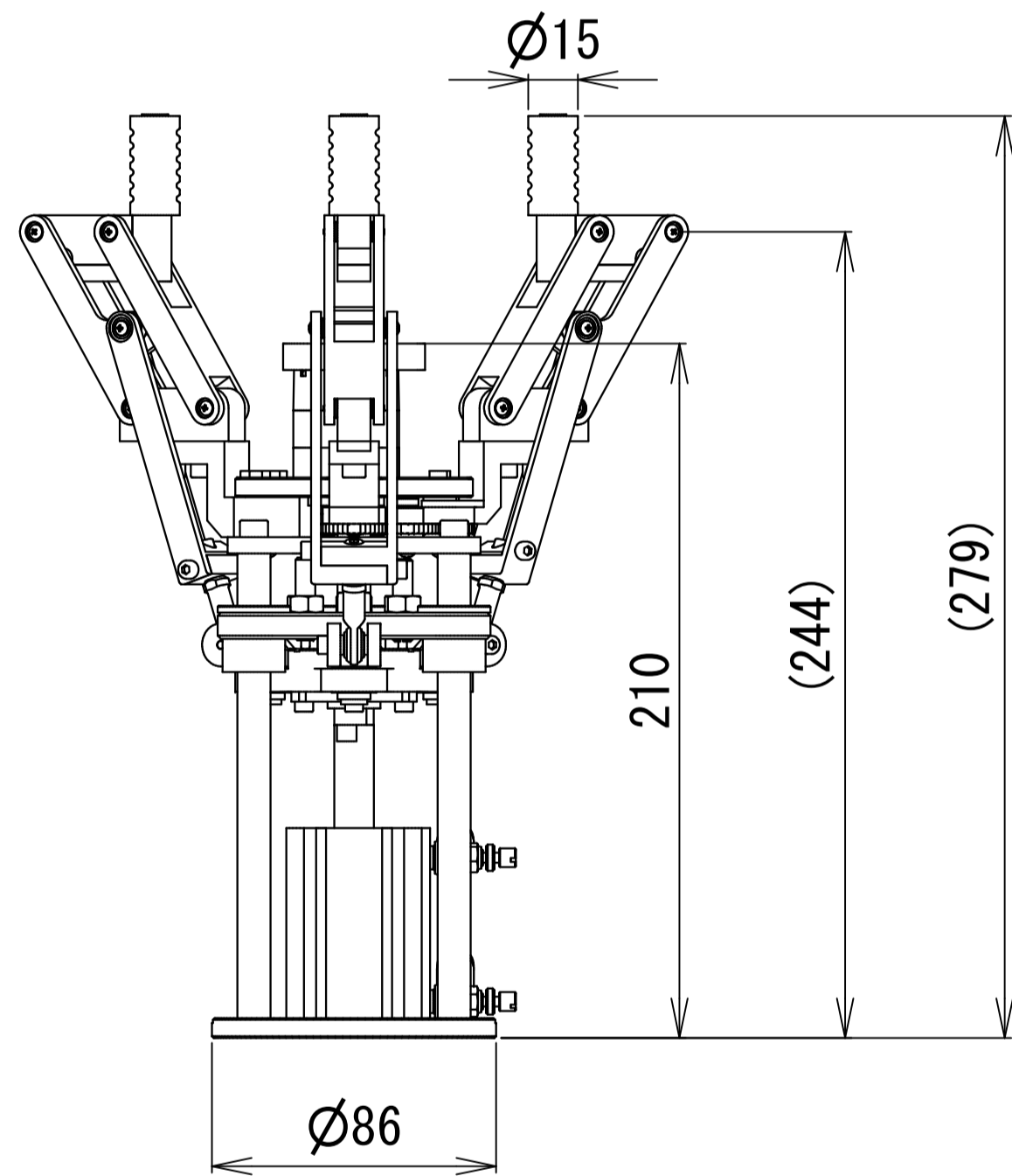
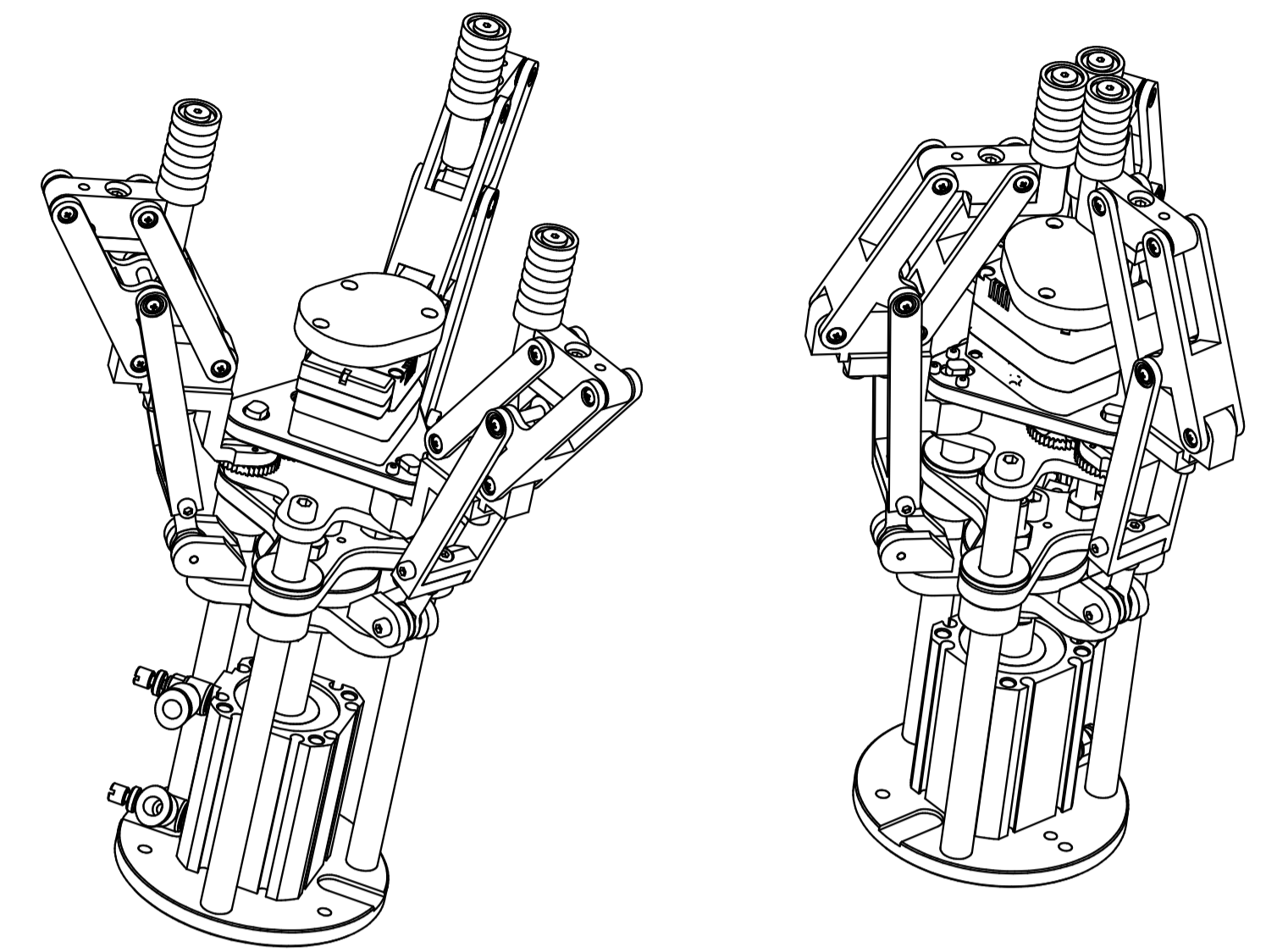
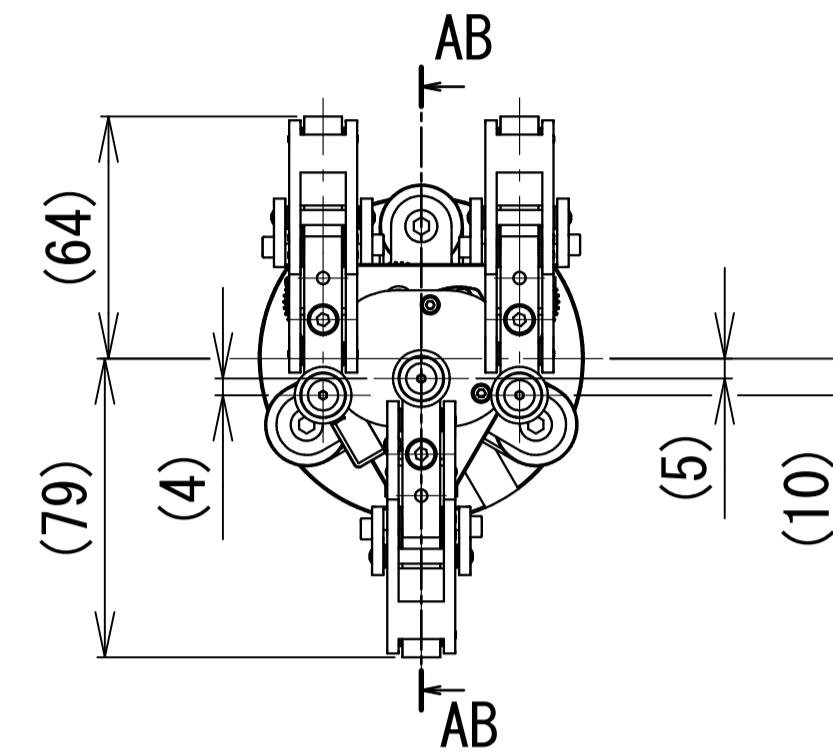

電動シリンダ (M1)

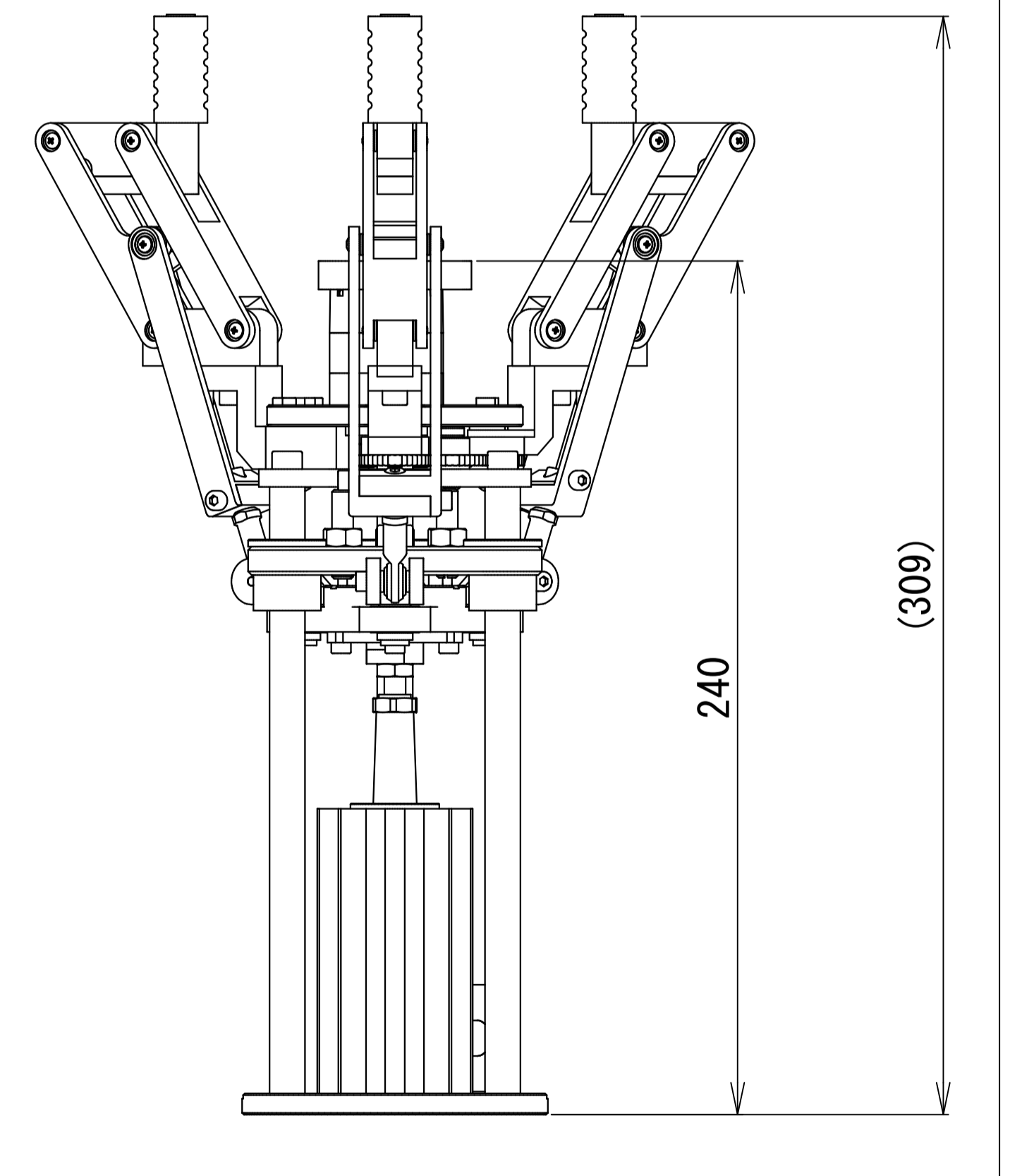

3- $\phi 4.2$ 通し
取り付けボルト用穴

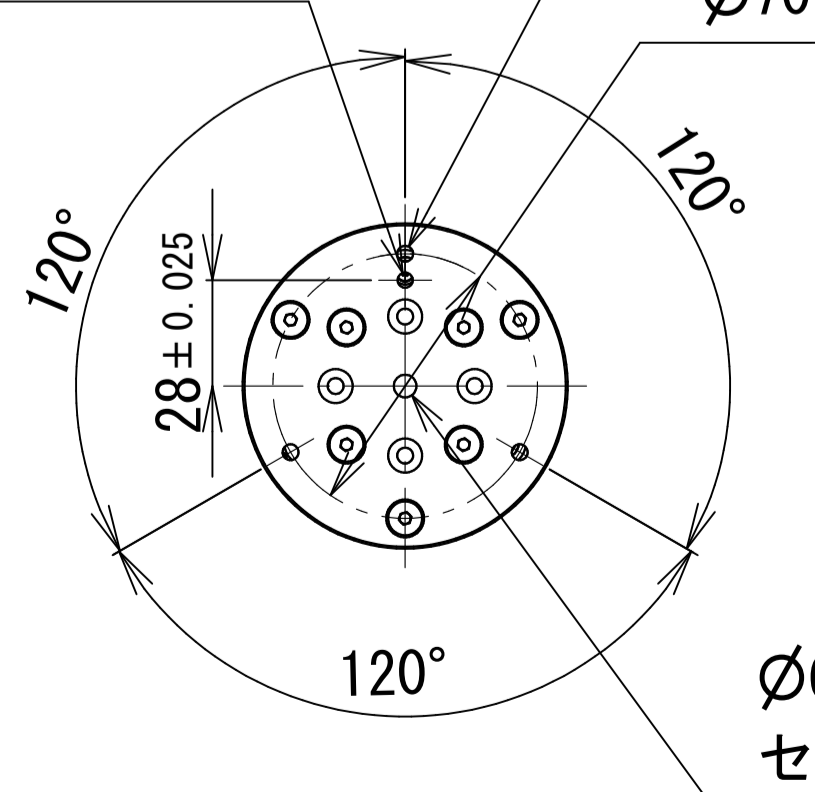

AA-AA (1:1)

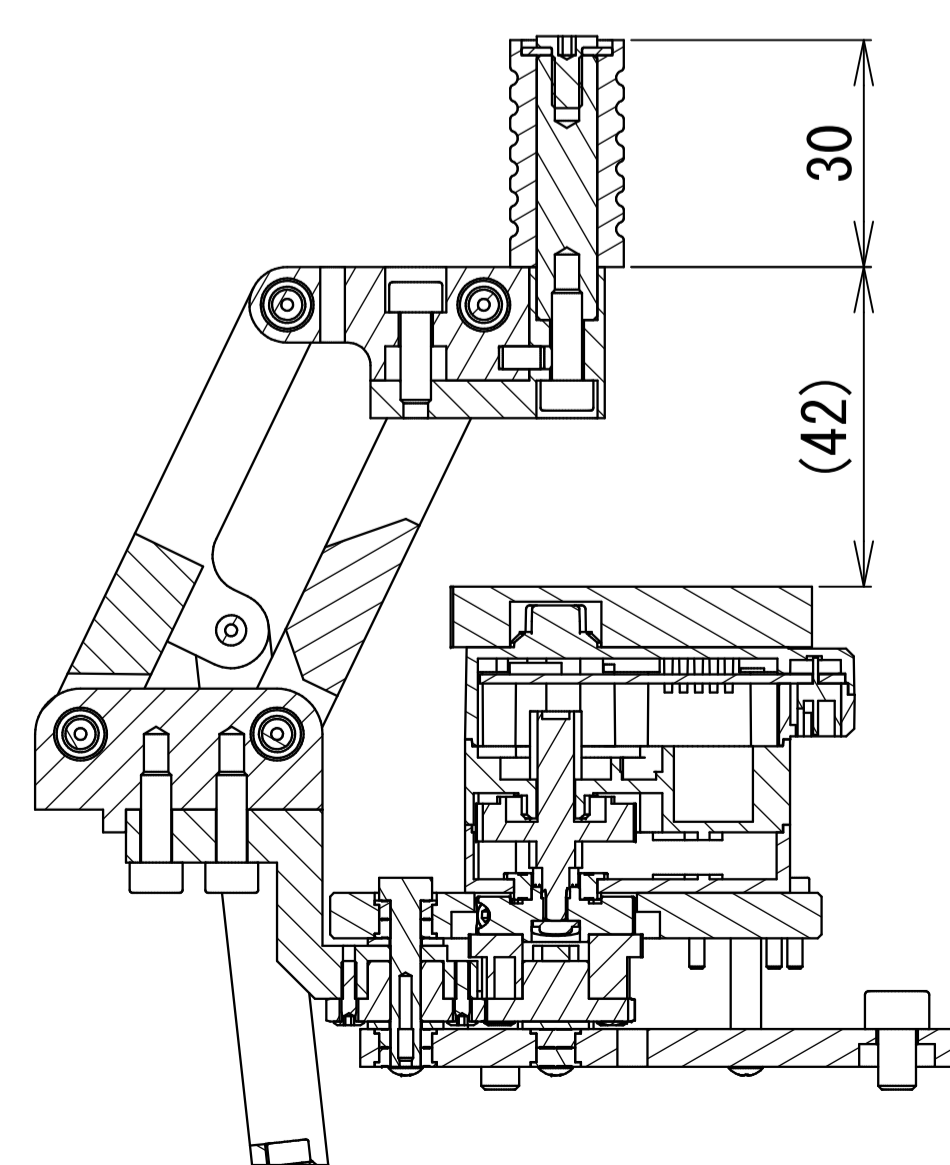

AB-AB (1:1)

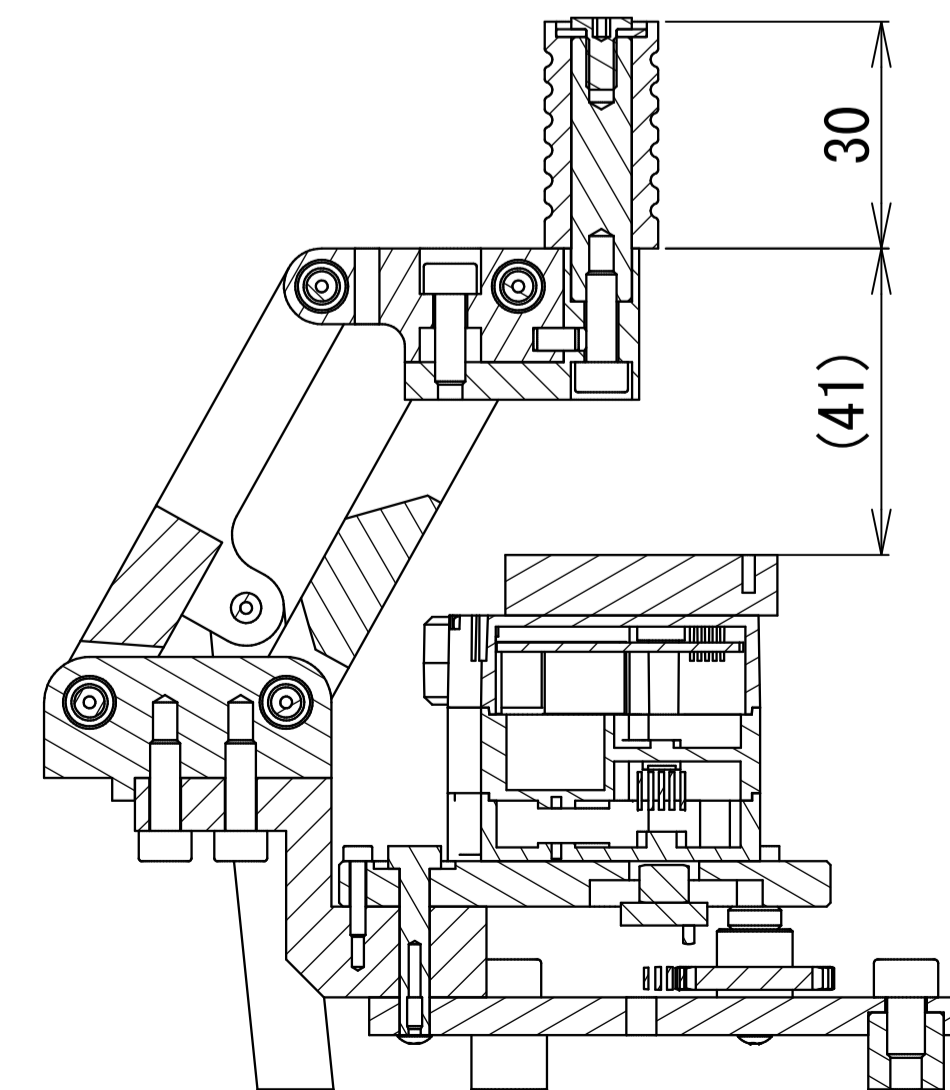

※よりよい製品を提供するため予告なく変更を行う場合がございます。
最新の図面につきましては弊社までお問い合わせの上
ご確認をお願いいたします。

名称	D-Hand TypeA3	社番	840007
名称	A3M-C1/M1-PJ	作成日	2017/02/27
		尺度	A1: 1/2
*ダブル技研株式会社		D-Hand主要寸法図	